

Kit sensore pressione pneumatici - 96680672A / 96680921A (no JAP) - 96680682A / 96680931A (JAP)

Tyre pressure sensor kit - 96680672A / 96680921A (no JAP) - 96680682A / 96680931A (JAP)

Simbologia

Per una lettura rapida e razionale sono stati impiegati simboli che evidenziano situazioni di massima attenzione, consigli pratici o semplici informazioni. Prestare molta attenzione al significato dei simboli, in quanto la loro funzione è quella di non dovere ripetere concetti tecnici o avvertenze di sicurezza. Sono da considerare, quindi, dei veri e propri "promemoria". Consultare questa pagina ogni volta che sorgeranno dubbi sul loro significato.



Attenzione

La non osservanza delle istruzioni riportate può creare una situazione di pericolo e causare gravi lesioni personali e anche la morte.



Importante

Indica la possibilità di arrecare danno al veicolo e/o ai suoi componenti se le istruzioni riportate non vengono eseguite.



Note

Fornisce utili informazioni sull'operazione in corso.

Riferimenti

I particolari evidenziati in grigio e riferimento numerico (Es. ①) rappresentano l'accessorio da installare e gli eventuali componenti di montaggio forniti a kit.

I particolari con riferimento alfabetico (Es. Ⓐ) rappresentano i componenti originali presenti sul motoveicolo.

Tutte le indicazioni destro o sinistro si riferiscono al senso di marcia del motociclo.

Avvertenze generali



Attenzione

Le operazioni riportate nelle pagine seguenti devono essere eseguite da un tecnico specializzato o da un'officina autorizzata Ducati.



Attenzione

Le operazioni riportate nelle pagine seguenti se non eseguite a regola d'arte possono pregiudicare la sicurezza del pilota.



Note

Documentazione necessaria per eseguire il montaggio del Kit è il Manuale Officina, relativo al modello di moto in vostro possesso.



Note

Nel caso fosse necessaria la sostituzione di un componente del kit consultare la tavola ricambi allegata.

Symbols

The symbols used in this manual are aimed at making reading direct and easy. The symbols are used either to draw the reader's attention on potentially hazardous conditions, or to give practical advice or to supply general information. Pay the utmost attention to these symbols as they are used to remind of technical principles or safety measures which will not be repeated extensively. They must therefore be considered as "reminders". Check with this page in case of doubt about their meaning.



Warning

Failure to comply with these instructions may put you at risk and lead to severe injury or death.



Important

It indicates the possibility of damaging the motorcycle and/or its components if the instructions are not followed.



Notes

It supplies useful information about the operation in progress.

References

The parts highlighted in grey and with a reference number (e.g. ①) represent the accessory to be installed and any assembly components supplied with the kit.

The parts with alphabetic reference (e.g. Ⓐ) represent the original components present on the motorcycle.

All left and right indications are referred to the motorcycle direction of travel (forward riding position).

General notes



Warning

The operations listed in the following pages must be carried out by a specialised technician or by a Ducati authorised service centre.



Warning

Carefully perform the operations on the following pages since they might negatively affect rider safety.



Notes

The Workshop Manual of your motorcycle model is the documentation required to assemble the Kit.



Notes

Should it be necessary to change any kit parts, please refer to the attached spare part table.



Warning

Operating, servicing and maintaining a passenger vehicle or off-highway motor vehicle can expose you to chemicals including engine exhaust, carbon monoxide, phthalates, and lead, which are known to the State of California to cause cancer and birth defects or other reproductive harm. To minimize exposure, avoid breathing exhaust, do not idle the engine except as necessary, service your vehicle in a well-ventilated area and wear gloves or wash your hands frequently when servicing your vehicle. For more information go to www.P65Warnings.ca.gov/passenger-vehicle.

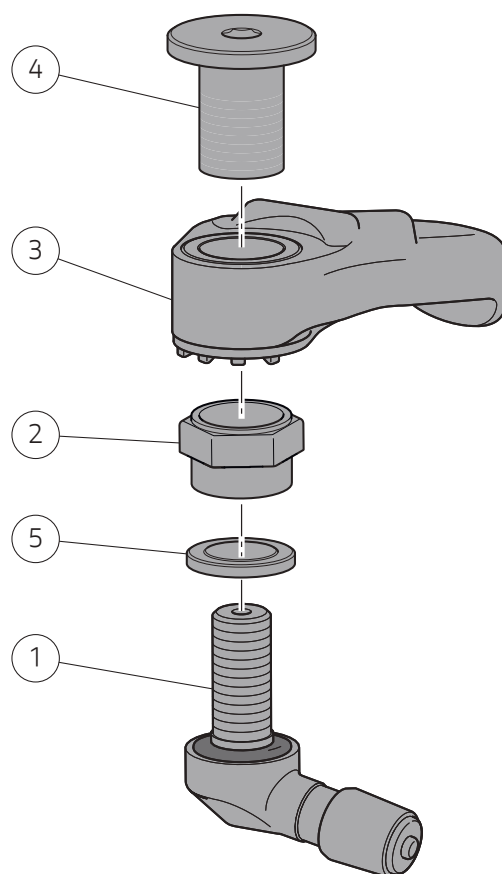

⚠ Avvertenza

Tenere il sensore pressione (3) nell'imballaggio. Non esporre il sensore pressione (3) ad agenti atmosferici e polvere. Si consiglia di tenere il trasmettitore in un ambiente asciutto con livello di umidità nell'aria inferiore al 30% e temperatura inferiore a 40°C.

⚠ Attenzione

Verificare la completa integrità dell'imballaggio del sensore pressione (3). In caso l'imballaggio fosse danneggiato fare attenzione che polvere di ferro, solvente organico, olio e prodotti chimici non vengano a contatto con il sensore pressione (3).

⚠ Avvertenza

Fare attenzione a non far cadere il sensore pressione (3) dalla custodia. Se il sensore pressione dovesse cadere dalla custodia per errore, non sarà più possibile usarlo.

● Importante

I componenti del kit possono essere soggetti ad aggiornamenti; consultare il DCS (Dealer Communication System) per avere informazioni sempre aggiornate.

⚠ Warning

Keep pressure sensor (3) inside package. Do not expose the pressure sensor (3) to atmospheric agents and dust. It is recommended to keep the transmitter in a dry environment with a humidity level below 30% in the air, and a temperature below 40°C.

⚠ Warning

Check the full integrity of pressure sensor (3) packaging. If the packaging is damaged pay attention that iron powder, organic solvent, oil and chemicals do not come into contact with pressure sensor (3).

⚠ Warning

Be careful not to let the pressure sensor (3) fall from the case. If the pressure sensor falls out of the case by mistake, it can no longer be used.

● Caution

The parts of the kit can be updated; for information always up to date, please refer to DCS (Dealer Communication System).

Pos.	Denominazione	Name
1	Valvola	Valve
2	Dado	Nut
3	Sensore pressione	Pressure sensor
4	Boccola speciale	Special bushing
5	Distanziale	Spacer

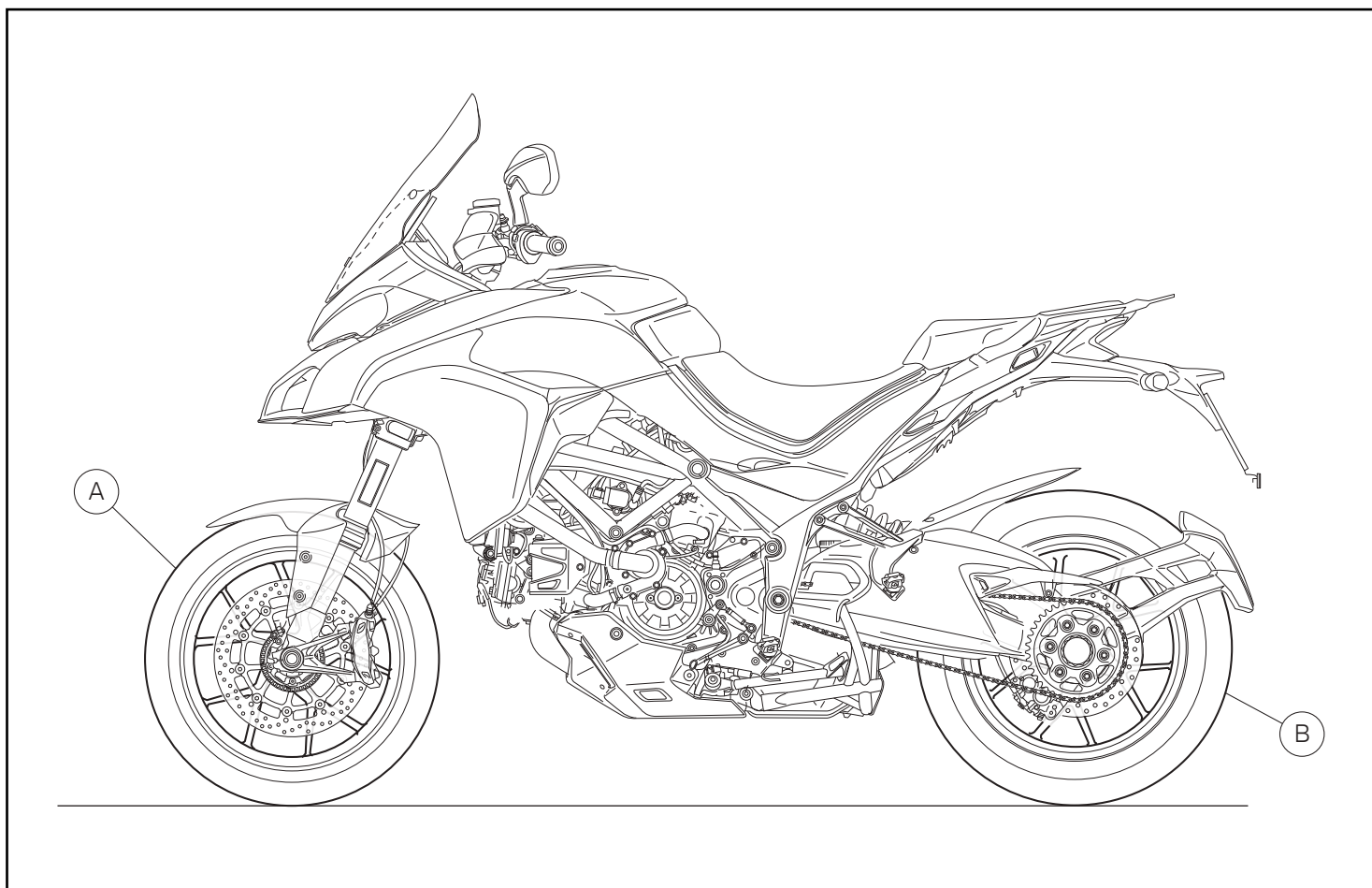

Attenzione

Terminata l'installazione del kit ed effettuata l'attivazione richiesta, con il motoveicolo in funzione, il warning di gomme sgonfie si attiva al superamento della soglia del 25% rispetto al valore nominale impostato tramite Setting menù.

Smontaggio componenti originali

Smontaggio ruota anteriore e posteriore

Per effettuare lo smontaggio della ruota anteriore (A) fare riferimento a quanto riportato sul manuale officina alla sezione "Smontaggio ruota anteriore". Per effettuare lo smontaggio della ruota posteriore (B) fare riferimento a quanto riportato sul manuale officina alla sezione "Smontaggio ruota posteriore".



Warning

Once the kit has been installed and the required activation has been carried out, with the motorcycle in operation, the deflated tyre warning activates when the threshold is exceeded by 25% compared to the nominal value set via the Setting menu.

Removing the original components

Removing rear and front wheel

To remove front wheel (A) refer to the instructions on the workshop manual under section "Removing the front wheel". To remove rear wheel (B) refer to the instructions on the workshop manual under section "Removing the rear wheel".

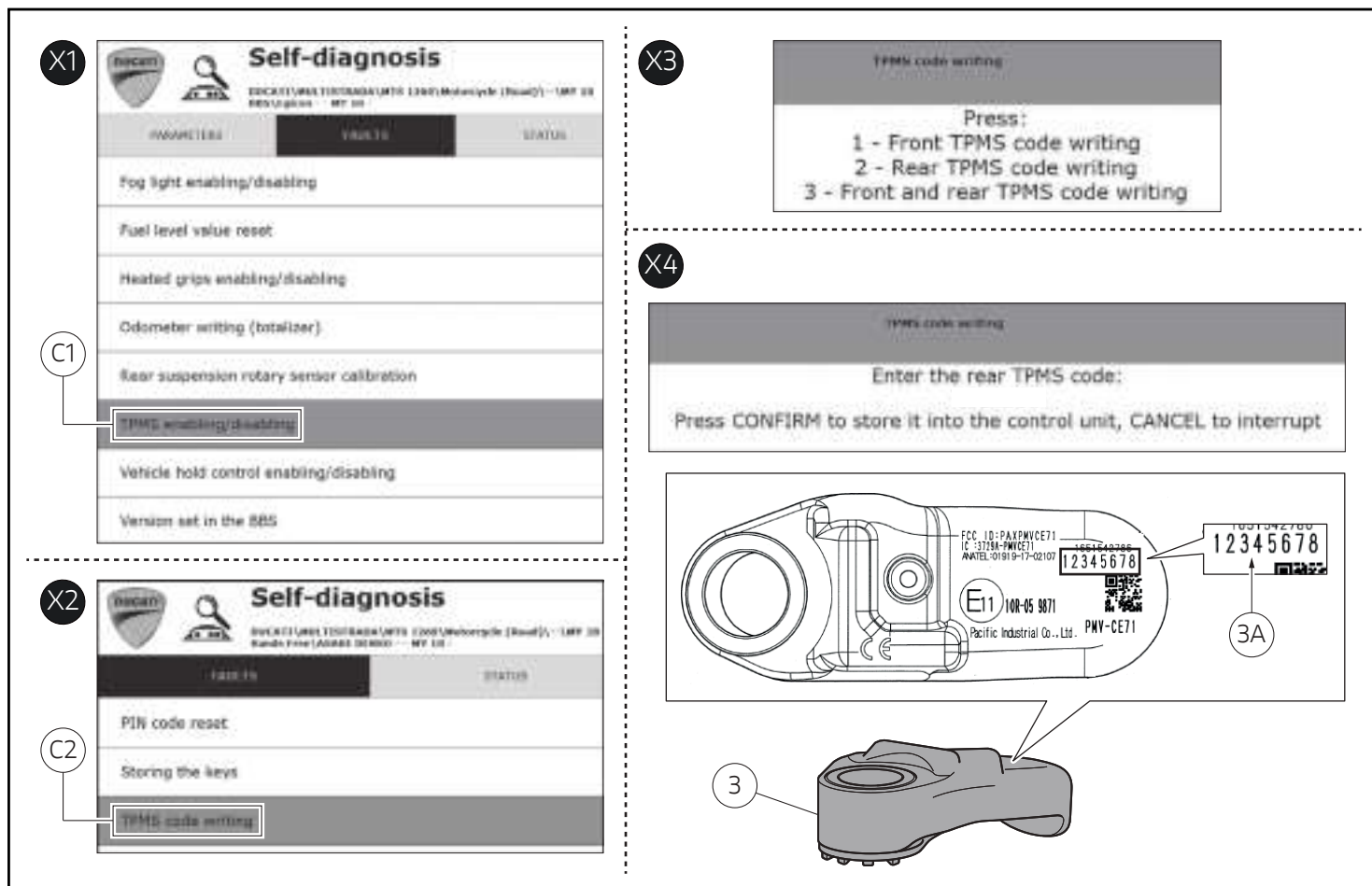

Montaggio componenti kit

Importante

Verificare, prima del montaggio, che tutti i componenti risultino puliti e in perfetto stato. Adottare tutte le precauzioni necessarie per evitare di danneggiare qualsiasi parte nella quale ci si trova ad operare.

Attivazione/Disattivazione

Collegare lo strumento di diagnosi al connettore acquisizione dati. Selezionare il modello corretto di motoveicolo. Mediante il DDS 2.0, entrare nella sezione "Autodiagnosi → Regolazioni" della centralina BBS". Selezionare la voce "Abilita/Disabilita" TPMS (C1), come indicato in figura (X1). Entrare nella sezione "Autodiagnosi Regolazioni" della centralina Hands Free ed eseguire la "Scrittura codice TPMS" (C2), come indicato nella figura (X2). In base alla posizione del sensore che si vuole attivare premere il relativo numero associato, come mostrato in figura (X3). Inserire il codice sensore TPMS (3A) riportato sul sensore (3), come mostrato in figura (X4) e confermare la selezione. Terminata la codifica, è possibile procedere con l'installazione dei sensori di pressione anteriore e posteriore sui relativi cerchi ruota.

Assembling the kit components

Important

Before assembling, check that all parts are clean and in good conditions. Adopt all necessary precautions to avoid damaging any part you are working on.

Enabling/Disabling

Connect the diagnostic tool to the data acquisition socket. Select the correct motorcycle model. Using DDS 2.0, access the "Self-diagnosis → Settings" section of BBS control unit. Select "TPMS enabling/disabling" (C1), as indicated in the figure (X1). Access the "Self-diagnosis Settings" section of Hands Free control unit and perform "TPMS code writing" (C2), as indicated in the figure (X2). Based on the sensor position that you wish to activate, press the relevant associated number, as shown in the figure (X3). Enter the TPMS sensor code (3A) indicated on sensor (3), as shown in the figure (X4) and confirm the selection. At the end of coding, it is possible to install front and rear pressure sensors on the relevant wheel rims.

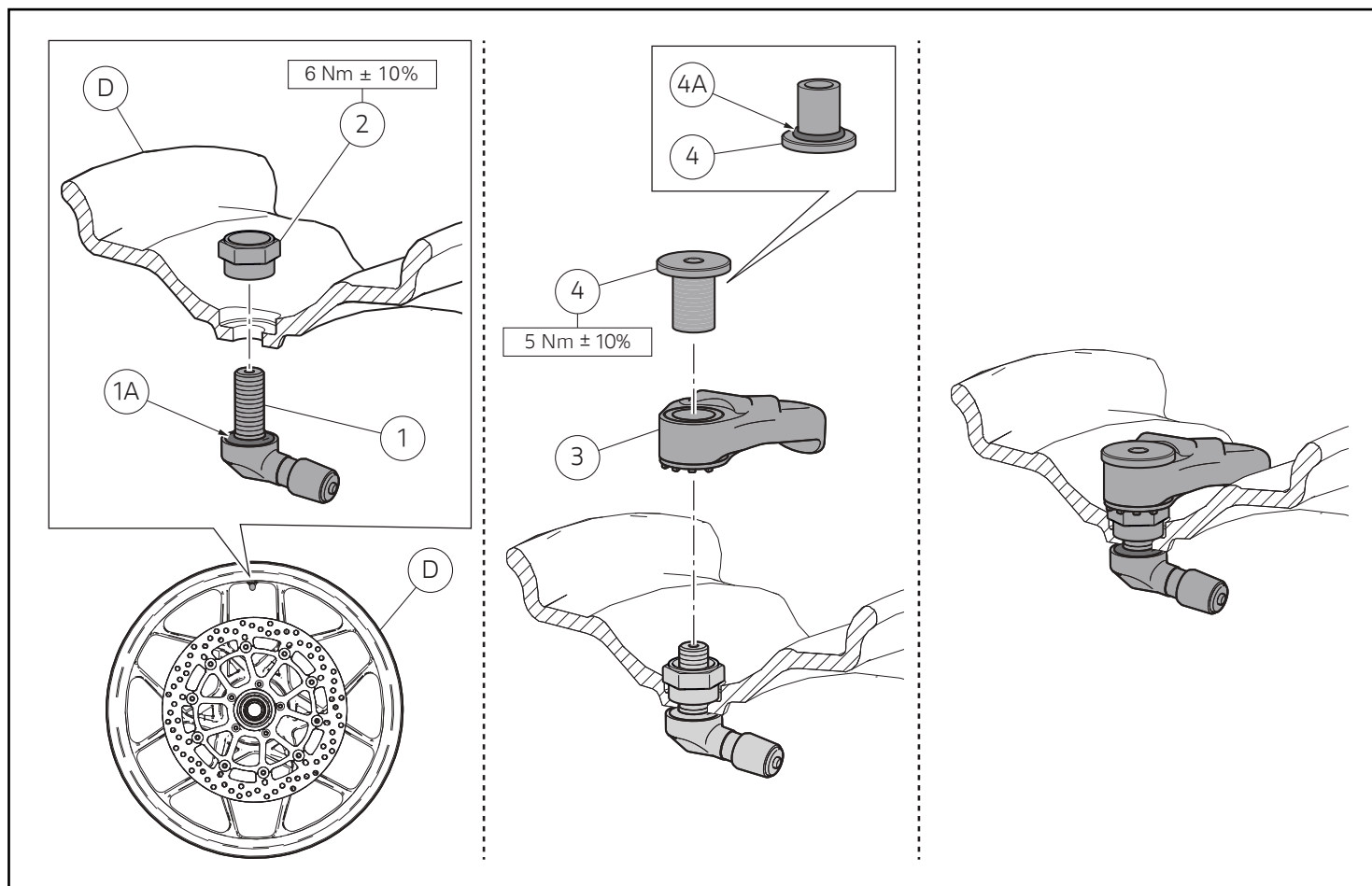

Montaggio sensore pressione pneumatici

⚠ Attenzione

Montare sul cerchio ruota anteriore il sensore pressione attivato come "FRONT" e montare sul cerchio ruota posteriore il sensore pressione attivato come "REAR".

⚠ Attenzione

Verificare che la guarnizione (1A) risulti pulita e correttamente montata nella sede della valvola (1).

⚠ Attenzione

Prima di installare la valvola (1) sul cerchio ruota (D), verificare che la zona in prossimità del foro risulti pulita.

Montare la valvola (1) sul cerchio ruota (D), orientandola come mostrato in figura e avvitare il dado (2). Serrare il dado (2) alla coppia indicata.

⚠ Attenzione

Verificare che la guarnizione (4A) sia pulita e correttamente montata sulla boccola speciale (4).

Premontare la boccola speciale (4) sul sensore pressione (3), orientandola come mostrato in figura e portandola a battuta. Avvitare la boccola speciale (4) con sensore pressione (3) premontato alla valvola (1). Serrare la boccola speciale (4) alla coppia indicata.

⚠ Attenzione

Verificare che dopo il serraggio non vi sia alcun tipo di interferenza tra il sensore pressione (3) ed il canale interno del cerchio ruota (D).

Fitting the tyre pressure sensor

⚠ Warning

Fit the pressure sensor activated as "FRONT" on the front wheel rim and fit the pressure sensor activated as "REAR" on the rear wheel rim.

⚠ Warning

Check that seal (1A) is clean and correctly fitted in valve (1) seat.

⚠ Warning

Before installing valve (1) on wheel rim (D), check that the area near the hole is clean.

Fit valve (1) on wheel rim (D), aiming it as shown in the figure, and screw nut (2). Tighten nut (2) to the specified torque.

⚠ Warning

Check that seal (4A) is clean and correctly fitted in special bushing (4).

Pre-fit special bushing (4) on pressure sensor (3), positioning it as shown in the figure and driving it fully home. Screw special bushing (4) with pressure sensor (3) pre-fitted to valve (1). Tighten the special bushing (4) to the specified torque.

⚠ Warning

Check that after tightening there is no interference between pressure sensor (3) and wheel rim (D) internal channel.

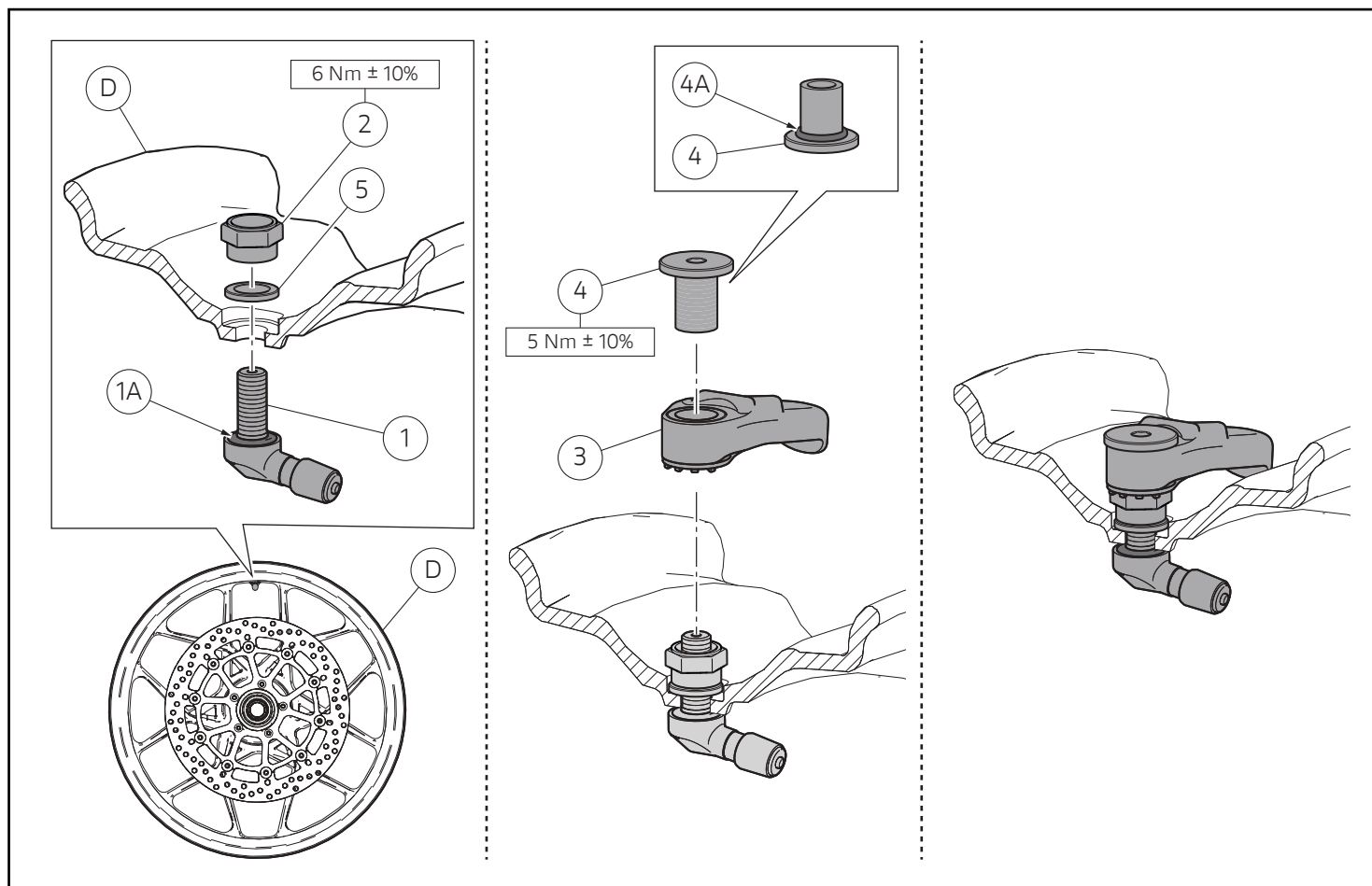

Montaggio sensore pressione pneumatici (solo per cerchio ruota posteriore Multistrada 1260 - Multistrada 1260 S)

⚠ Attenzione

Montare sul cerchio ruota posteriore il sensore pressione attivato come "REAR".

⚠ Attenzione

Verificare che la guarnizione (1A) risulti pulita e correttamente montata nella sede della valvola (1).

⚠ Attenzione

Prima di installare la valvola (1) sul cerchio ruota (D), verificare che la zona in prossimità del foro risulti pulita.

Montare la valvola (1) sul cerchio ruota (D), orientandola come mostrato in figura, posizionare il distanziale (5) e avvitare il dado (2). Serrare il dado (2) alla coppia indicata.

⚠ Attenzione

Verificare che la guarnizione (4A) sia pulita e correttamente montata sulla boccola speciale (4).

Fitting the tyre pressure sensor (for Multistrada 1260 - Multistrada 1260 S rear wheel rim only)

⚠ Warning

Fit the pressure sensor activated as "REAR" on the rear wheel rim.

⚠ Warning

Check that seal (1A) is clean and correctly fitted in valve (1) seat.

⚠ Warning

Before installing valve (1) on wheel rim (D), check that the area near the hole is clean.

Fit valve (1) on wheel rim (D), aiming it as shown in the figure, position spacer (5) and screw nut (2). Tighten nut (2) to the specified torque.

⚠ Warning

Check that seal (4A) is clean and correctly fitted in special bushing (4).

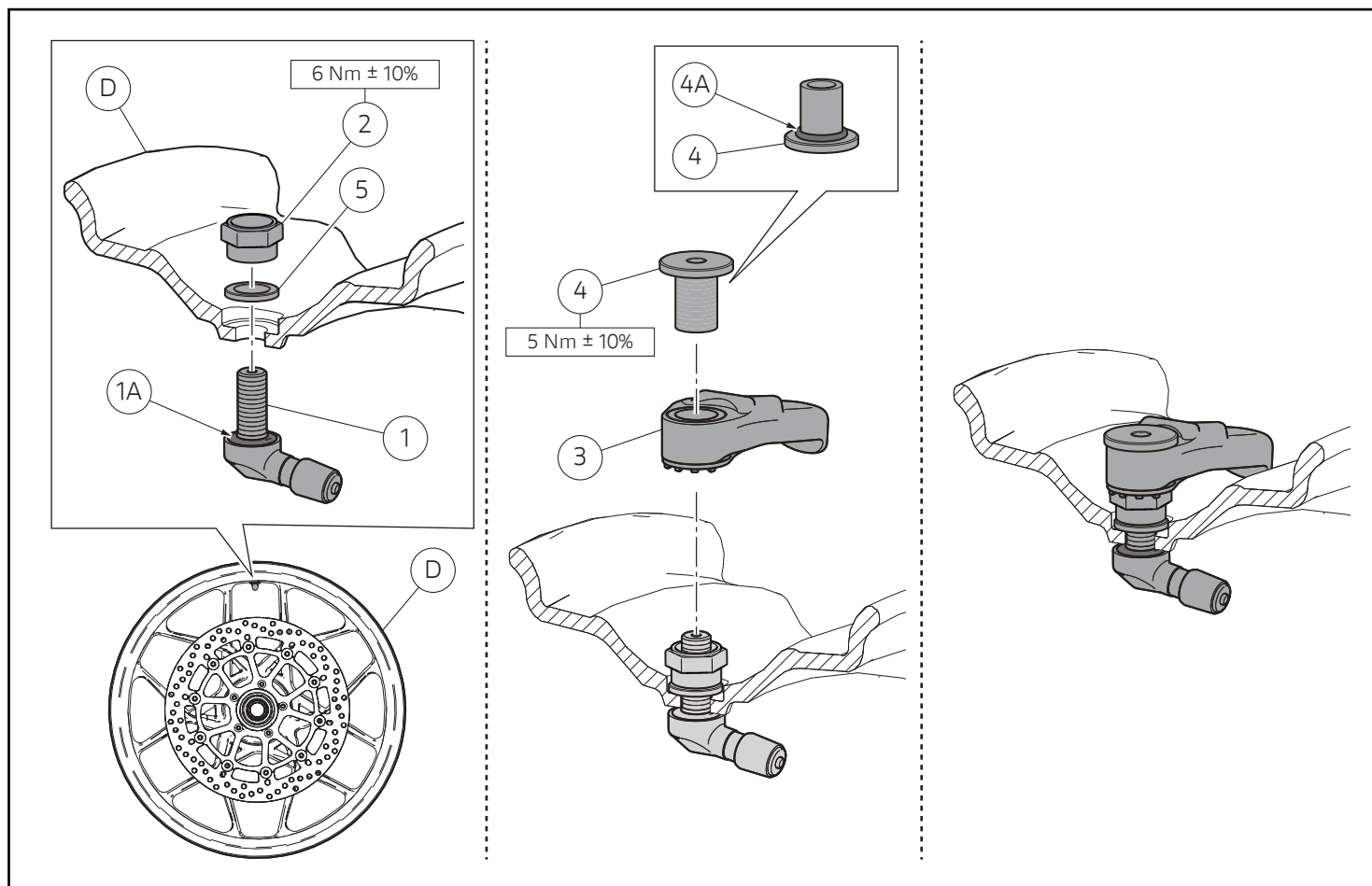

Premontare la boccola speciale (4) sul sensore pressione (3), orientandola come mostrato in figura e portandola a battuta. Avvitare la boccola speciale (4) con sensore pressione (3) premontato alla valvola (1). Serrare la boccola speciale (4) alla coppia indicata.

⚠ Attenzione

Verificare che dopo il serraggio non vi sia alcun tipo di interferenza tra il sensore pressione (3) ed il canale interno del cerchio ruota (D).

Pre-fit special bushing (4) on pressure sensor (3), positioning it as shown in the figure and driving it fully home. Screw special bushing (4) with pressure sensor (3) pre-fitted to valve (1). Tighten the special bushing (4) to the specified torque.

⚠ Warning

Check that after tightening there is no interference between pressure sensor (3) and wheel rim (D) internal channel.

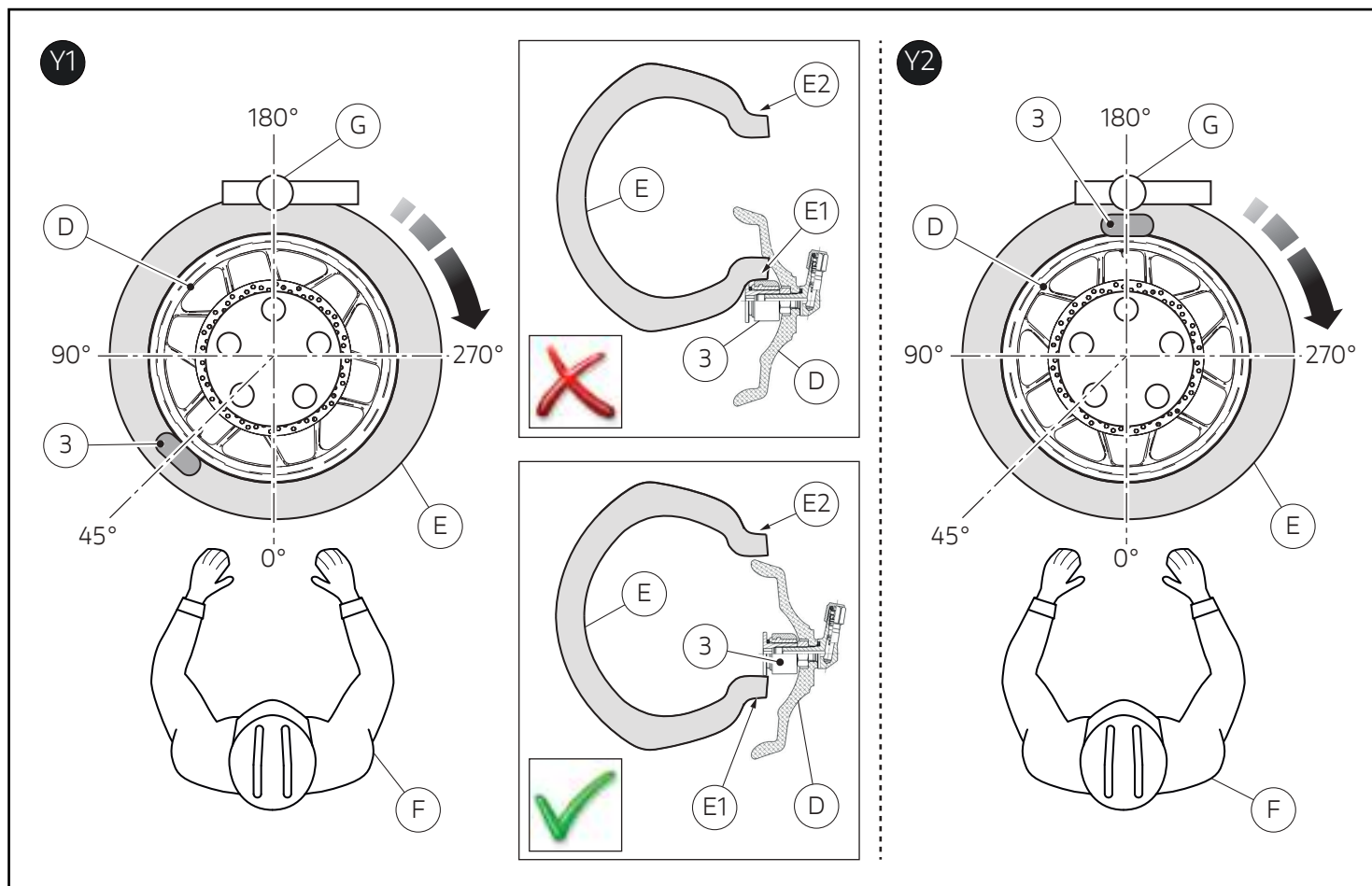

Montaggio pneumatico

Applicare lubrificante specifico sul tallone inferiore (E1) e superiore (E2) del pneumatico (E). Posizionare il cerchio ruota (D) sul macchinario, e ruotarlo in modo che il sensore pressione (3) risulti a sinistra dell'operatore (F) ad un angolo di 45°. Installare la parte inferiore del tallone (E1) sul cerchio ruota (D) nella corretta posizione, prestando attenzione a non danneggiare il sensore pressione (3) e seguendo la direzione di rotazione, come mostrato in figura (Y1).

⚠ Attenzione

Verificare che durante il montaggio del pneumatico (E), il tallone inferiore (E1) non venga a contatto con il sensore pressione (3).

⚠ Attenzione

Verificare che prima di installare il tallone superiore (E2), il tallone inferiore (E1) si trovi nella corretta posizione, rispetto al sensore pressione (3).

Ruotare il cerchio (D), portando il sensore pressione (3) in corrispondenza del braccio tallonatore (G), come mostrato in figura (Y2). Installare il tallone superiore (E2) sul cerchio ruota (D), avendo cura di portare il tallone inferiore (E1) a battuta sul cerchio (D) e seguendo la direzione di rotazione.

⚠ Attenzione

Prestare attenzione a non urtare la valvola con un ostacolo quando il gruppo pneumatico cade verso il basso.

Mounting the tyre

Smear specific lubricant on the lower (E1) and upper (E2) beads of the tyre (E). Place wheel rim (D) on the machine and rotate it so that pressure sensor (3) is to the left of the operator (F) at an angle of 45°. Correctly install the lower part of bead (E1) on the wheel rim (D), following the rotation direction and paying attention not to damage the pressure sensor (3), as shown in the figure (Y1).

⚠ Warning

Check that during tyre (E) mounting, lower bead (E1) does not come into contact with pressure sensor (3).

⚠ Warning

Before installing the upper bead (E2) check that lower bead (E1) is in the correct position with respect to pressure sensor (3).

Rotate rim (D) bringing pressure sensor (3) in correspondence of bead breaker arm (G), as shown in the figure (Y2). Install upper bead (E2) on wheel rim (D) paying attention to bring lower bead (E1) fully home against rim (D), following the direction of rotation.

⚠ Warning

Pay attention not to hit the valve with any obstacle when the tyre unit falls down.

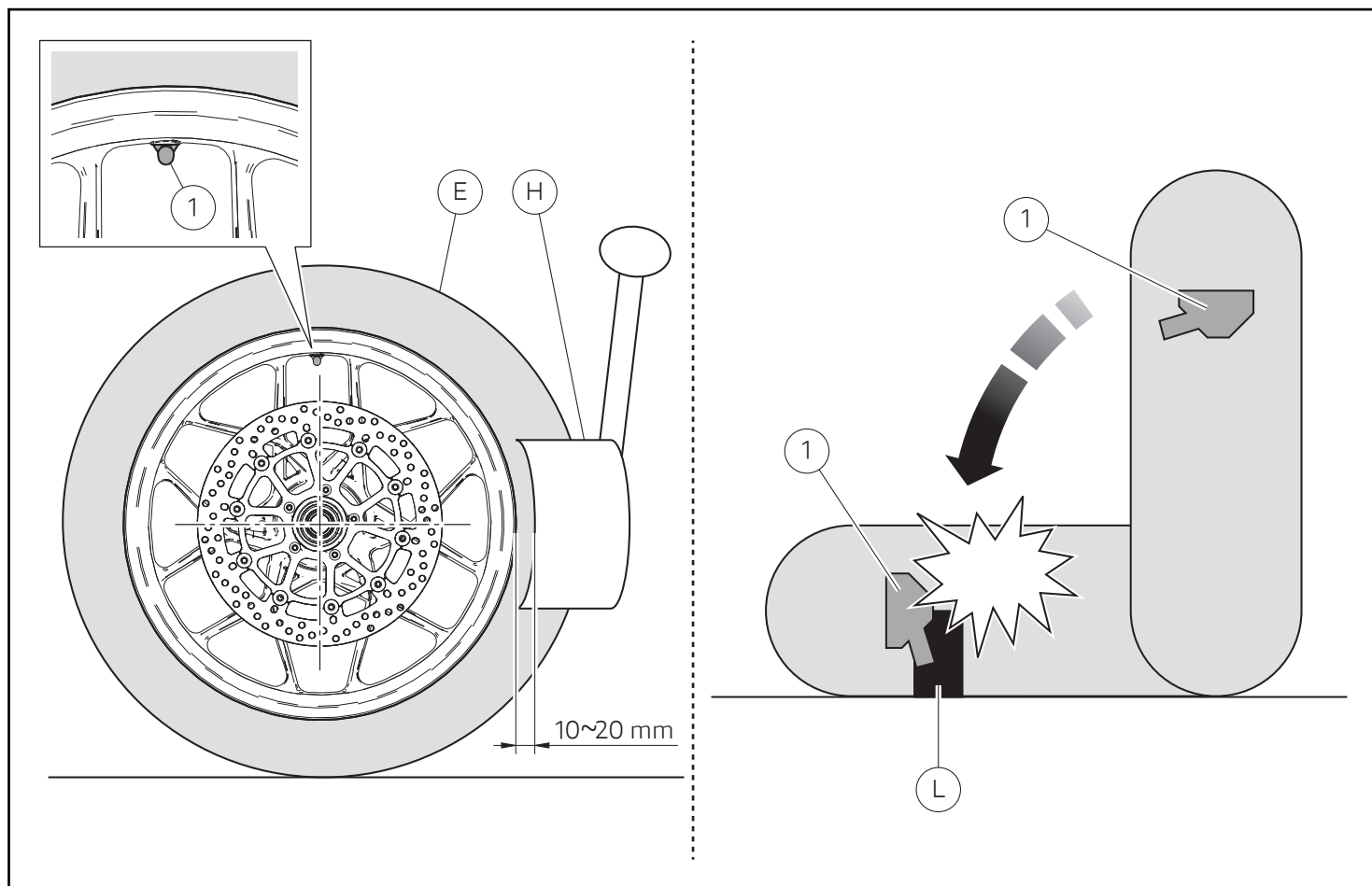

Sostituzione pneumatico

In caso di sostituzione del pneumatico (E), orientare la ruota in modo che la valvola (1) risulti nella posizione mostrata in figura, rispetto alla morsa (H) del macchinario. Applicare la morsa (H) sul pneumatico (E) alla quota riportata in figura.

⚠ Attenzione

Durante la fase di stallonatura, verificare che il tallone non colpisca il sensore pressione.

⚠ Attenzione

Prestare attenzione affinché in caso di caduta della ruota, la valvola (1) non urti alcun tipo di ostacolo (L), come mostrato in figura.

⚠ Attenzione

Ad ogni cambio pneumatico sostituire sempre la guarnizione della valvola anche se non presenta deterioramenti o non risulta danneggiata.

Changing the tyre

When changing the tyre (E), aim the wheel so that valve (1) is in the position shown in the figure with respect to machine vice (H). Apply vice (H) on the tyre (E) to the height shown in the figure.

⚠ Warning

During bead breaking, check that the bead does not hit the pressure sensor.

⚠ Warning

In case of wheel fall, pay attention that valve (1) does not hit any obstacle (L), as shown in the figure.

⚠ Warning

Every time the tyre is changed always replace the valve seal even if it is neither worn nor damaged.

Note aggiuntive

Attenzione

Utilizzare solo il tappo della valvola originale. E' assolutamente vietato l'uso di un tappo realizzato in ottone.

Avvertenza

In caso di utilizzo di prodotti per riparazione istantanea del pneumatico (fix-a-flat), sostituire il sensore pressione.

Avvertenza

La verniciatura attorno al foro della valvola può causare perdite dovute a deformazioni. In caso di utilizzo di vernice, è possibile valutarne l'idoneità con dei campioni rivestendo al massimo un articolo.

Avvertenza

Non usare acqua nel pneumatico.

Regolazione valore nominale pressione pneumatici

Attenzione

Il warning di gomme sgonfie si attiva al superamento della soglia del 25% rispetto al valore nominale impostato tramite Setting menù.

Per impostare il valore nominale di pressione, fare riferimento al libretto uso e manutenzione alla sezione "Impostazioni - pressione pneumatici".

Additional notes

Warning

Use only the original valve cap. It is absolutely forbidden to use a brass cap.

Warning

When using instant tyre repair products (fix-a-flat), replace the pressure sensor.

Warning

The painting around valve hole can cause leakage due to deformation. If paint is used, its suitability can be assessed with samples by painting a maximum of one item.

Warning

Do not use water inside tyre.

Adjusting tyre pressure nominal value

Warning

The deflated tyre warning activates when the threshold is exceeded by 25% compared to the nominal value set via the Setting menu.

To set pressure nominal value, refer to the owner's manual under section "Settings - tyre pressure".

レース専用部品 ご注文書

ご注文商品

1	P/N	商品名
2	P/N	商品名
3	P/N	商品名
4	P/N	商品名
5	P/N	商品名

お客様ご記入欄

私は上記レース専用部品を下記車両に装着し、サーキット走行のみに利用し、一般公道には利用しません。

車台番号 ZDM モデル名

お客様署名 ご注文日

ドウカティ正規ネットワーク店記入欄

お客様に上記レース専用部品を販売し、レース専用部品のご利用方法を説明いたしました。

販売店署名 販売日 年 月 日

販売店様へお願い

- 上記ご記入の上、弊社アフターセールス部までFAXしてください。FAX : 03 - 6692 - 1317
- 取り付け車両 1台に 1枚でご使用ください。