

**Kit ammortizzatore di sterzo - 96280791AA****Steering damper kit - 96280791AA****Simbologia**

Per una lettura rapida e razionale sono stati impiegati simboli che evidenziano situazioni di massima attenzione, consigli pratici o semplici informazioni. Prestare molta attenzione al significato dei simboli, in quanto la loro funzione è quella di non dovere ripetere concetti tecnici o avvertenze di sicurezza. Sono da considerare, quindi, dei veri e propri "promemoria". Consultare questa pagina ogni volta che sorgessero dubbi sul loro significato.

**Attenzione**

La non osservanza delle istruzioni riportate può creare una situazione di pericolo e causare gravi lesioni personali e anche la morte.

**Importante**

Indica la possibilità di arrecare danno al veicolo e/o ai suoi componenti se le istruzioni riportate non vengono eseguite.

**Note**

Fornisce utili informazioni sull'operazione in corso.

**Riferimenti**

I particolari evidenziati in grigio e riferimento numerico (Es. ①) rappresentano l'accessorio da installare e gli eventuali componenti di montaggio forniti a kit.

I particolari con riferimento alfabetico (Es. (A)) rappresentano i componenti originali presenti sul motoveicolo.

Tutte le indicazioni destro o sinistro si riferiscono al senso di marcia del motociclo.

**Avvertenze generali****Attenzione**

Le operazioni riportate nelle pagine seguenti devono essere eseguite da un tecnico specializzato o da un'officina autorizzata Ducati.

**Attenzione**

Le operazioni riportate nelle pagine seguenti se non eseguite a regola d'arte possono pregiudicare la sicurezza del pilota.

**Note**

Documentazione necessaria per eseguire il montaggio del Kit è il Manuale Officina, relativo al modello di moto in vostro possesso.

**Note**

Nel caso fosse necessaria la sostituzione di un componente del kit consultare la tavola ricambi allegata.

**Symbols**

To allow quick and easy consultation, this manual uses graphic symbols to highlight situations in which maximum care is required, as well as practical advice or information. Pay attention to the meaning of the symbols since they serve to avoid repeating technical concepts or safety warnings throughout the text. The symbols should therefore be seen as real "reminders". Please refer to this page whenever in doubt as to their meaning.

**Warning**

Failure to comply with these instructions may put you at risk, and could lead to severe injury or even death.

**Important**

Failure to follow the instructions in text marked with this symbol can lead to serious damage to the motorcycle and its components.

**Notes**

This symbol indicates additional useful information for the current operation.

**References**

The parts highlighted in grey and with a reference number (e.g. ①) represent the accessory to be installed and any assembly components supplied with the kit.

The parts with alphabetic reference (e.g. (A)) represent the original components present on the motorcycle.

All left and right indications are referred to the motorcycle direction of travel (forward riding position).

**General notes****Warning**

The operations listed in the following pages must be carried out by a specialised technician or by a Ducati authorised service centre.

**Warning**

Carefully perform the operations on the following pages since they might negatively affect rider safety.

**Notes**

The Workshop Manual specific for your bike model is the documentation required to assemble the kit.

**Notes**

If a kit component needs to be replaced refer to the attached spare parts table.

**Warning**

Operating, servicing and maintaining a passenger vehicle or off-highway motor vehicle can expose you to chemicals including engine exhaust, carbon monoxide, phthalates, and lead, which are known to the State of California to cause cancer and birth defects or other reproductive harm. To minimize exposure, avoid breathing exhaust, do not idle the engine except as necessary, service your vehicle in a well-ventilated area and wear gloves or wash your hands frequently when servicing your vehicle. For more information go to [www.P65Warnings.ca.gov/passenger-vehicle](http://www.P65Warnings.ca.gov/passenger-vehicle).

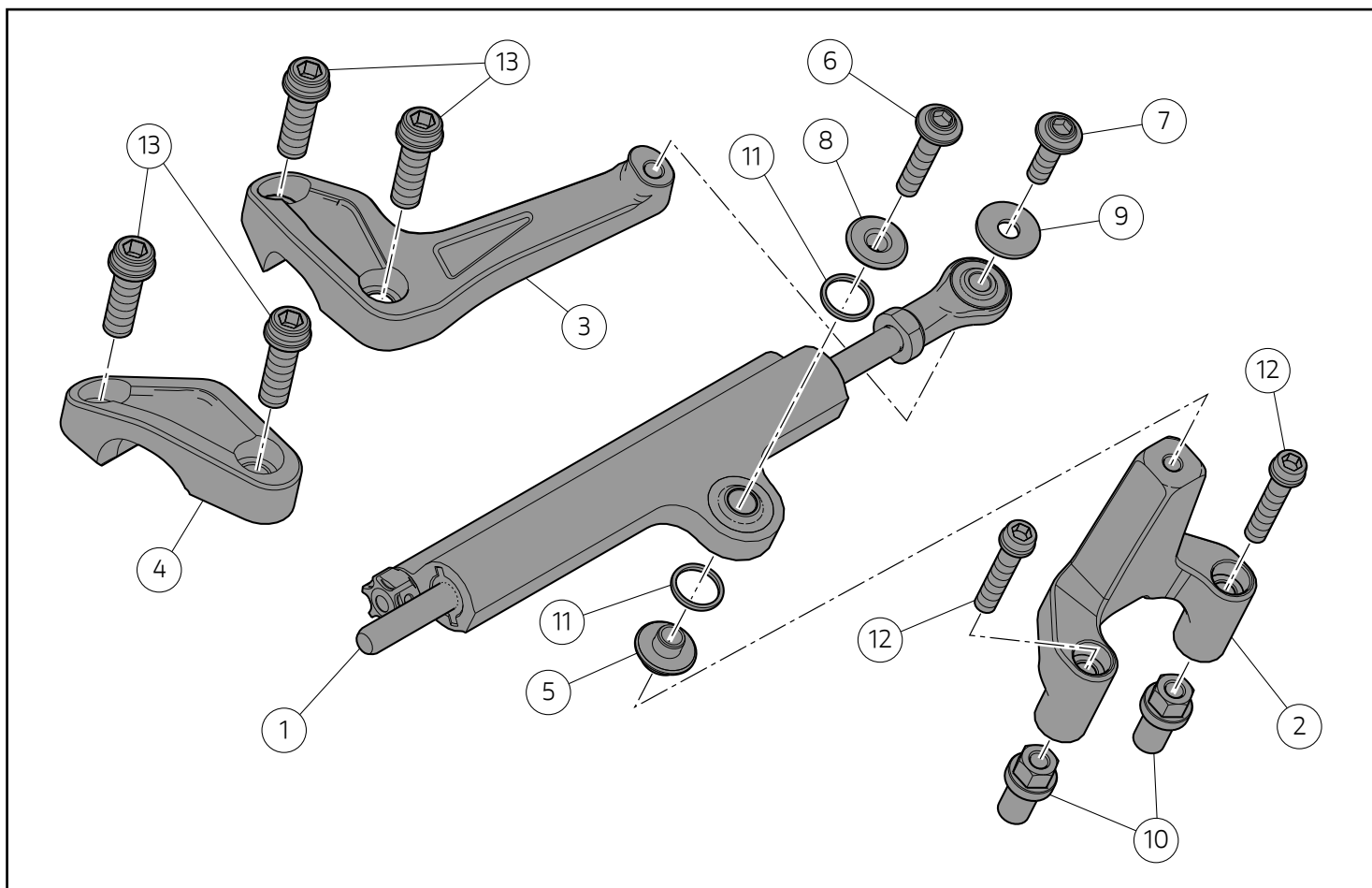

### ● Importante

I componenti del kit possono essere soggetti ad aggiornamenti; consultare il DCS (Dealer Communication System) per avere informazioni sempre aggiornate.

### ● Important

Kit components may be subject to upgrades; refer to the DCS (Dealer Communication System) for updated information.

Pos.	Denominazione	Name
1	Ammortizzatore di sterzo	Steering damper
2	Staffa	Bracket
3	Cavalloetto destro	RH U-bolt
4	Cavalloetto sinistro	LH U-bolt
5	Distanziale	Spacer
6	Vite TBEI M6x30	TBEI M6x30 screw
7	Vite TBEI M6x20	TBEI M6x20 screw
8	Distanziale	Spacer
9	Rosetta	Washer
10	Dado speciale M6	Special nut M6
11	Guarnizione OR	O-ring
12	Vite TCEIF M6x30	TCEIF M6x30 screw
13	Vite TCEIF M8x25	TCEIF M8x25 screw

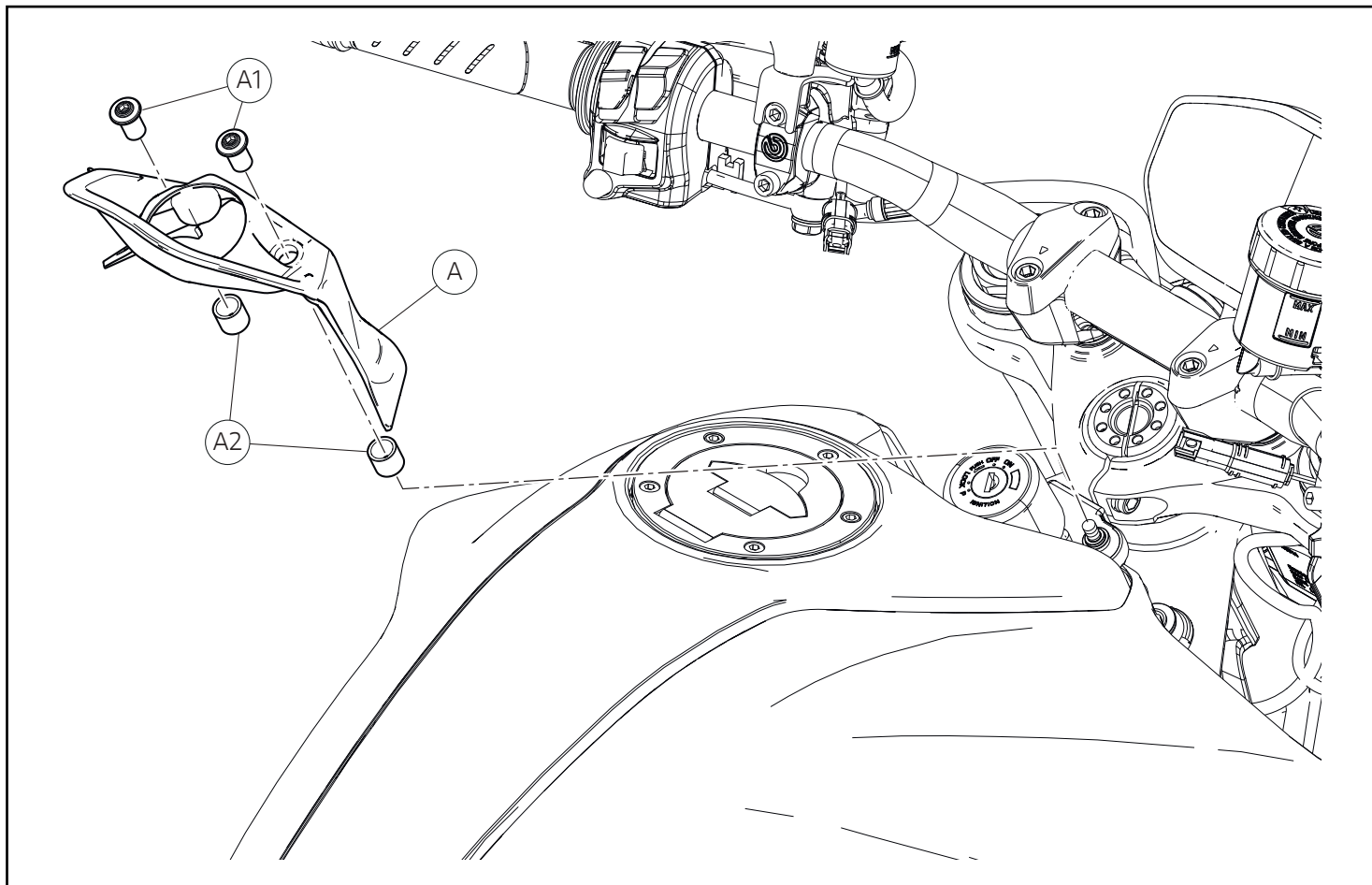

## Smontaggio componenti originali

### Rimozione cover blocco chiave

Svitare e rimuovere le n.2 dadi speciali (A1). Rimuovere la cover blocco chiave (A) e le n.2 boccole (A2).

## Removing the original components

### Removing the ignition switch cover

Loosen and remove no. 2 special nuts (A1). Remove the ignition switch cover (A) and 2 bushings (A2).

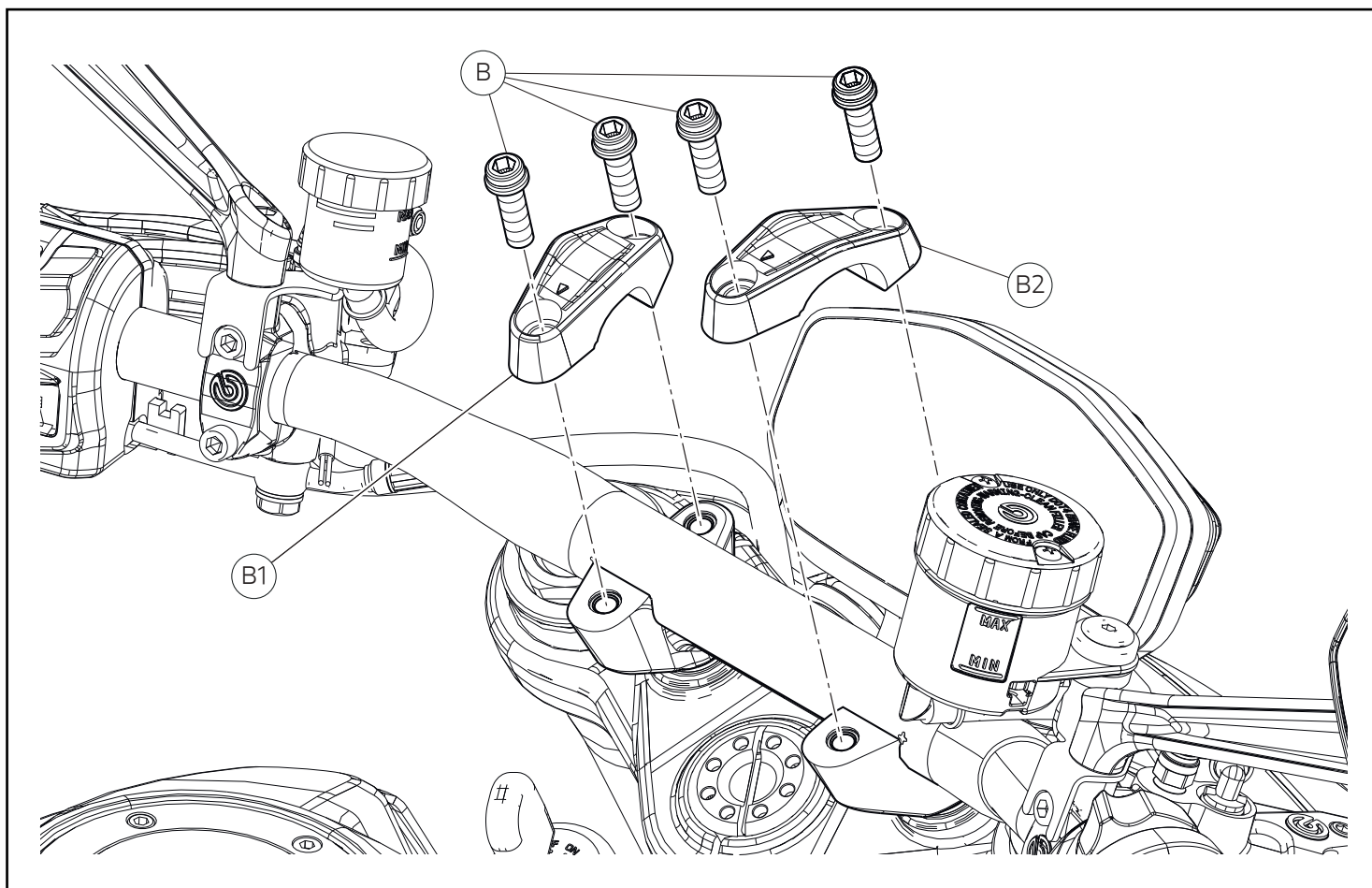

### Rimozione cavallotti superiori

Svitare le n.4 viti (B). Rimuovere il cavallotto superiore sinistro (B1) e il cavallotto superiore destro (B2).

### Upper U-bolt removal

Undo no.4 screws (B). Remove the upper LH U-bolt (B1) and the upper RH U-bolt (B2).

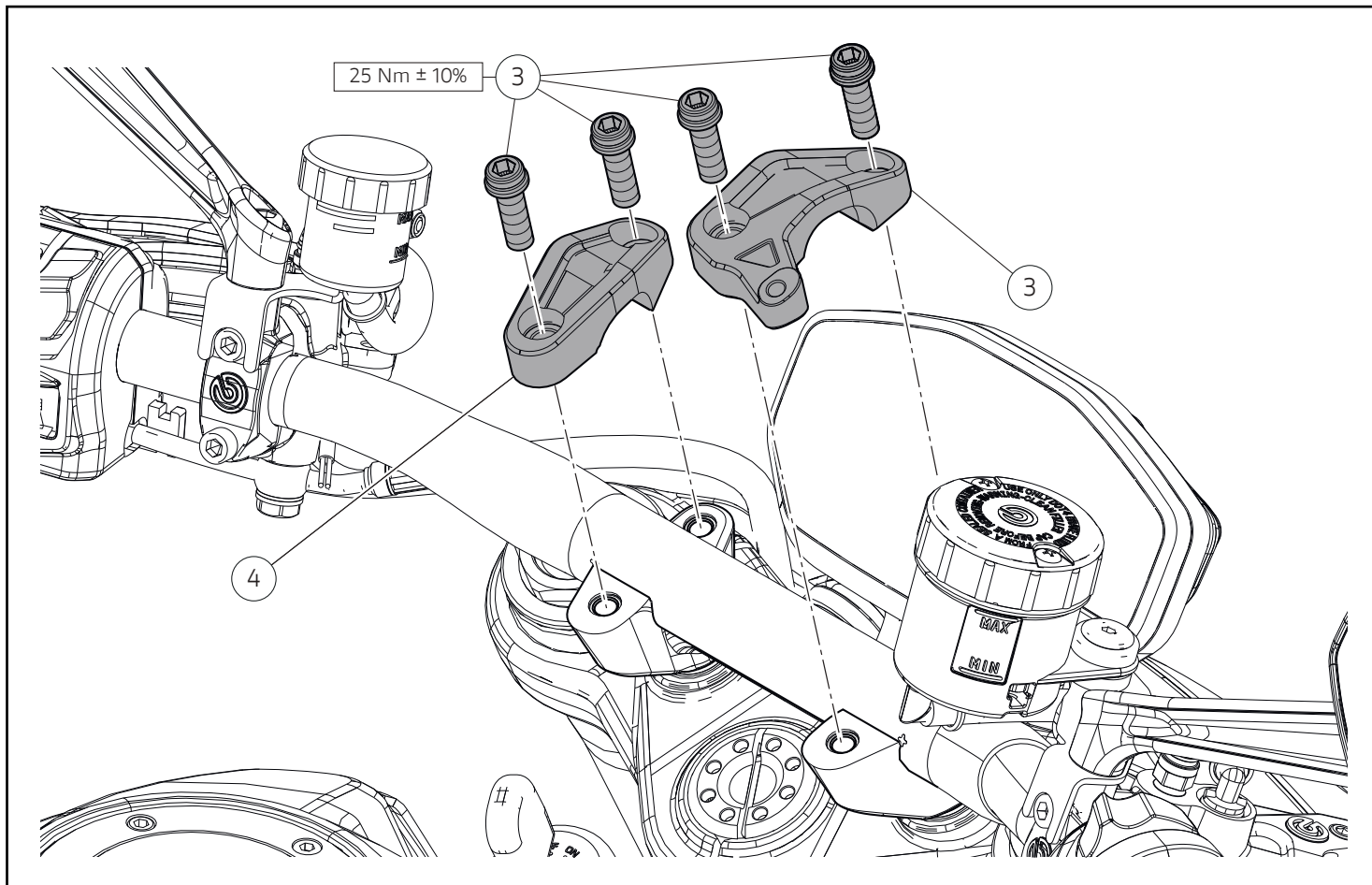

## Montaggio componenti kit

### ● Importante

Verificare, prima del montaggio, che tutti i componenti risultino puliti e in perfetto stato. Adottare tutte le precauzioni necessarie per evitare di danneggiare qualsiasi parte nella quale ci si trova ad operare.

### Montaggio cavallotti

Applicare grasso GADUS S2 V220AD su filetto e sottotesta delle n.4 viti (13). Posizionare il cavallotto superiore destro (3) e il cavallotto superiore sinistro (4) ed impuntare le n.4 viti (13). Serrare le n.4 viti (13) alla coppia indicata.

## Assembling the kit components

### ● Important

Before assembly, make sure that all parts are clean and in perfect conditions. Take all the necessary measures to avoid damaging any part you are working on.

### U-bolt assembly

Apply GADUS S2 V220AD grease on the thread and underhead of no.4 screws (13). Position the upper RH U-bolt (3) and upper LH U-bolt (4) and start no. 4 screws (13). Tighten no.4 screws (13) to the specified torque.

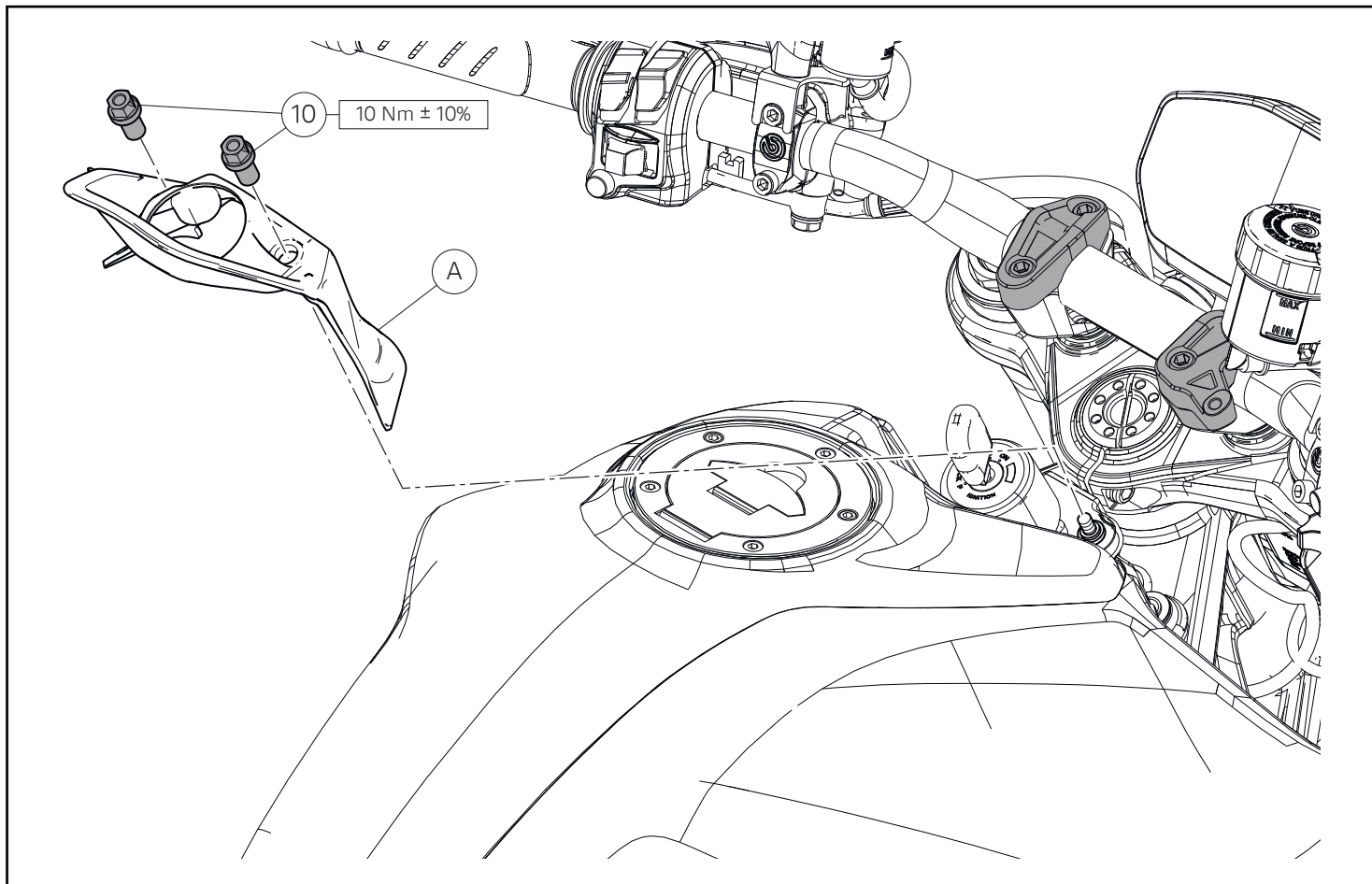

### Rimontaggio cover blocco chiave

Ripristinare la cover blocco chiave (A). Impuntare i n.2 dadi speciali (10). Serrare i n.2 dadi speciali (10) alla coppia indicata.

### Refitting the ignition switch cover

Refit ignition switch cover (A). Start no.2 special nuts (10). Tighten no. 2 special nuts (10) to the specified torque.

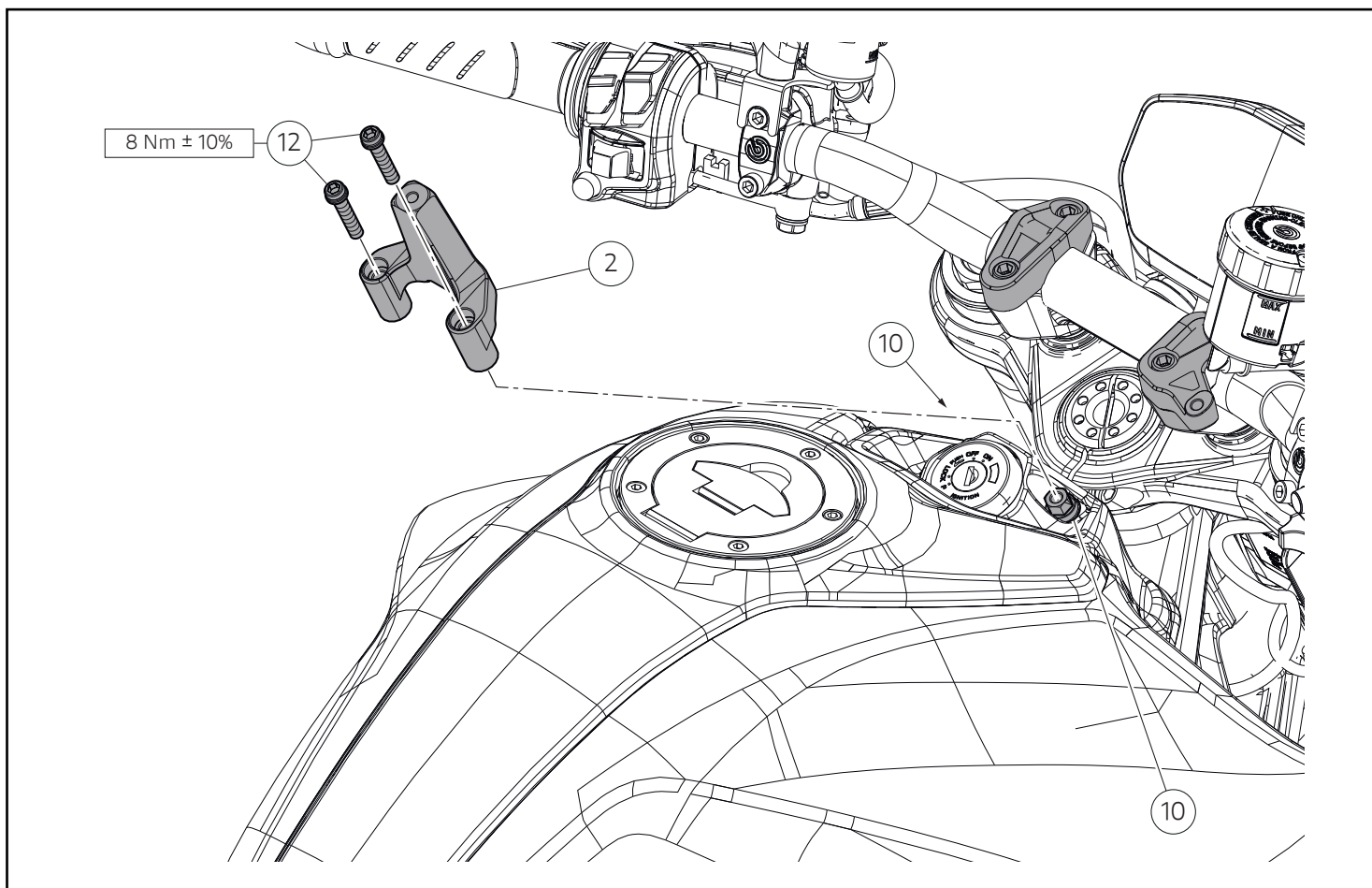

### Montaggio ammortizzatore di sterzo

Posizionare la staffa (2), orientandola come mostrato in figura, sui dadi speciali (10) e impuntare le n.2 viti (12). Serrare le n.2 viti (12) alla coppia indicata.

### Steering damper assembly

Place bracket (2), aiming it as shown in the figure, on the special nuts (10) and start no.2 screws (12). Tighten no.2 screws (12) to the specified torque.

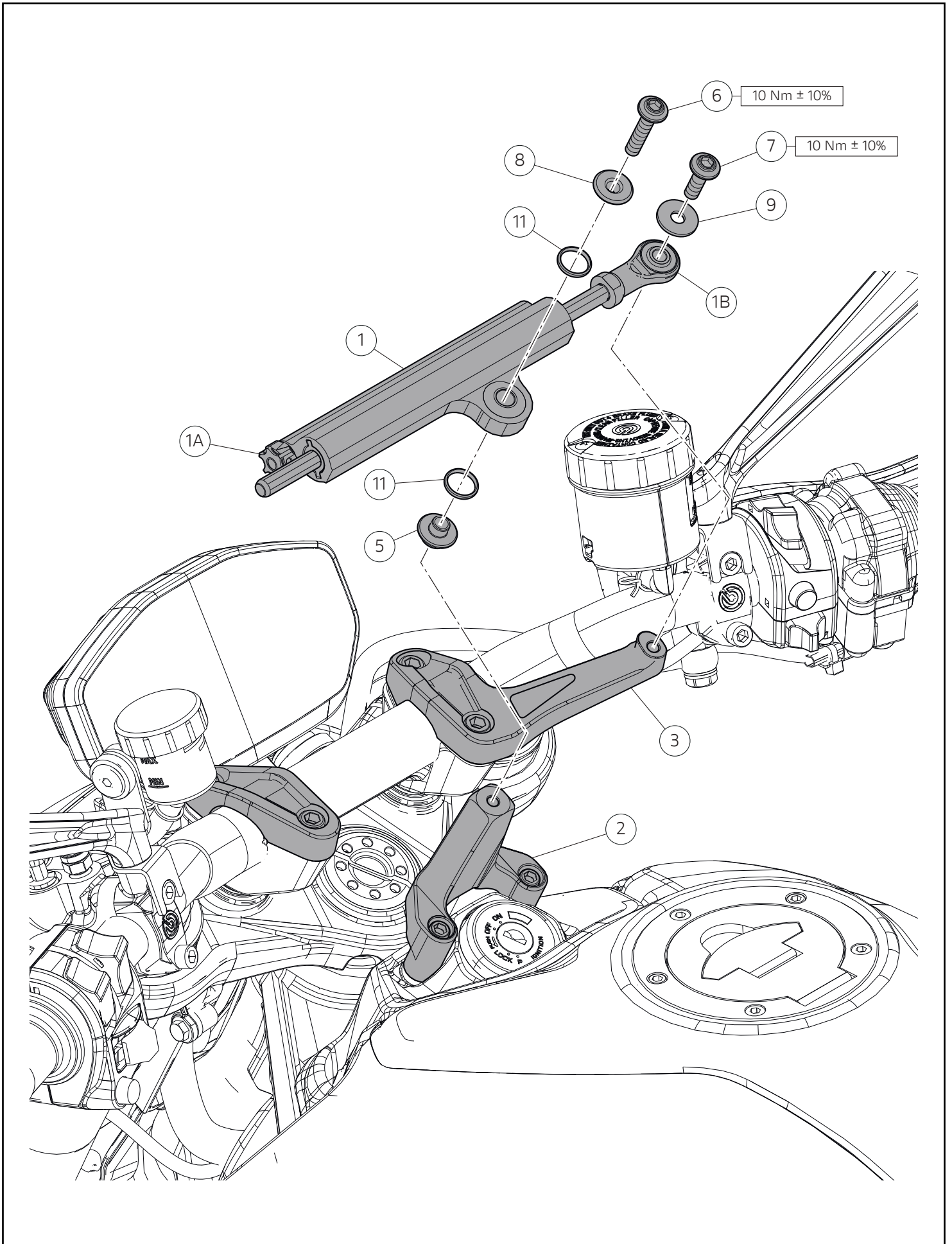



Inserire n.1 guarnizione OR (11) sul distanziale con collare (8), sino a battuta. Inserire n.1 guarnizione OR (11) sul distanziale con collare (5), sino a battuta.

Introdurre il distanziale con collare (8), dal lato superiore, ed il distanziale con collare (5), dal lato inferiore, nel foro centrale dell'ammortizzatore di sterzo (1), orientandoli come mostrato in figura.

Posizionare l'ammortizzatore di sterzo (1) e fissarlo alla staffa (2) impuntando la vite (6). Inserire la rosetta (9) sulla vite (7). Fissare l'ammortizzatore (1) al cavallotto superiore destro (3), impuntando la vite (7) in corrispondenza dello snodo sferico (1B). Serrare la vite (6) e la vite (7) alla coppia indicata.



### Importante

Ruotando in senso orario il pomello (1A) lo sterzo risulterà più duro, in senso antiorario più morbido. Ogni posizione di registrazione è identificata da un "click". Dalla posizione più morbida, effettuare un massimo di 12 click in chiusura.



### Attenzione

Non tentare mai di modificare la posizione del pomello (1A) durante la marcia per evitare la possibile perdita del controllo del motociclo.

Fit no. 1 O-ring (11) fully home on spacer with collar (8). Fit no. 1 O-ring (11) fully home on spacer with collar (5).

Fit spacer with collar (8), on the upper side, and spacer with collar (5), on the lower side, in the central hole of steering damper (1), aiming them as shown in the figure.

Position the steering damper (1) and fix it to bracket (2) by starting screw (6). Fit washer (9) on screw (7). Fix the damper (1) to the upper RH U-bolt (3) by starting screw (7) at the ball joint (1B). Tighten screw (6) and screw (7) to the specified torque.



### Important

If you turn the knob (1A) clockwise the steering will be harder, while if you turn it counter clockwise the steering will be softer. Every setting position is identified by a "click". From the softer position, perform a maximum of 12 closing clicks.



### Warning

Never attempt to adjust knob (1A) position while riding or you could lose control of the motorcycle.



# レース専用部品 ご注文書

## ご注文商品

1	P/N	商品名
2	P/N	商品名
3	P/N	商品名
4	P/N	商品名
5	P/N	商品名

## お客様ご記入欄

私は上記レース専用部品を下記車両に装着し、サーキット走行のみに利用し、一般公道には利用しません。

車台番号 ZDM

モデル名

お客様署名

ご注文日

## ドウカティ正規ネットワーク店記入欄

お客様に上記レース専用部品を販売し、レース専用部品のご利用方法を説明いたしました。

販売店署名

販売日

年

月

日

販売店様へお願い

- 上記ご記入の上、弊社アフターセールス部までFAXしてください。FAX : 03 - 6692 - 1317
- 取り付け車両 1台に 1枚でご使用ください。

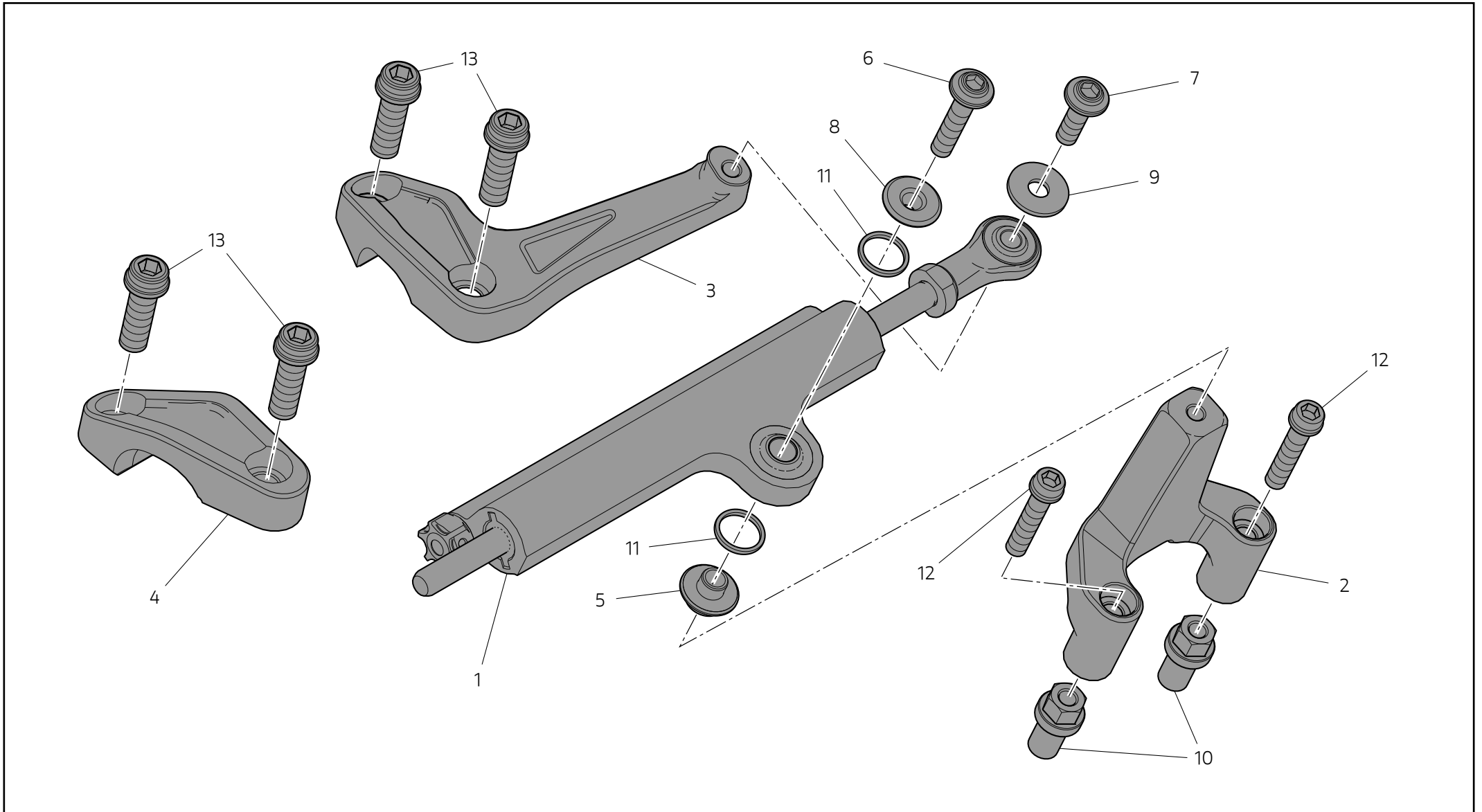

Pos.	Art.-Nr.	Denominazione	Name	Dénomination	Bezeichnung	Denominação	Denominación	名称	Q.ty
1	84820112AA	Ammortizzatore di sterzo	Steering damper	Amortisseur de direction	Lenkungs­dämpfer	Amortecedor de direção	Amortiguador de dirección	ステアリングダンパー	1
2	96211851AA	Staffa	Bracket	Bride	Bügel	Braçadeira	Sostén	ブラケット	1
3	96211861AA	Cavallotto destro	RH U-bolt	Cavalier droit	Rechte Klemmfaust	Braçadeira direita	Perno en U derecho	右 U ボルト	1
4	96211871AA	Cavallotto sinistro	LH U-bolt	Cavalier gauche	Linke Klemmfaust	Braçadeira esquerda	Perno en U izquierdo	左 U ボルト	1
5	7131B641AA	Distanziale	Spacer	Entretoise	Distanzstück	Espaçador	Separador	スペーサー	1
6	77244393BA	Vite TBEI M6x30	TBEI M6x30 screw	Vis TBHC M6x30	Linsenkopfschraube mit Innensechskant M6x30	Parafuso de cabeça abaulada com sextavado interno M6x30	Tornillo TBEI M6x30	スクリュー TBEI M6x30	1
7	77244353BA	Vite TBEI M6x20	TBEI M6x20 screw	Vis TBHC M6x20	Linsenkopfschraube mit Innensechskant M6x20	Parafuso de cabeça abaulada com sextavado interno M6x20	Tornillo TBEI M6x20	スクリュー TBEI M6x20	1
8	71319961CA	Distanziale	Spacer	Entretoise	Distanzstück	Espaçador	Separador	スペーサー	1
9	85250291A	Rosetta	Washer	Rondelle	Unterlegscheibe	Arruela	Arandela	ワッシャー	1
10	97610191AA	Dado speciale M6	Special nut M6	Écrou spécial M6	Spezialmutter M6	Porca especial M6	Tuerca especial M6	専用ナット M6	2
11	88641061A	Guarnizione OR	O-ring	Joint torique	O-Ring	Junta de vedação OR	Junta tórica	Oリングシール	2
12	77156713B	Vite TCEIF M6x30	TCEIF M6x30 screw	Vis TCHC M6x30	Zylinderschraube mit Innensechskant und Flansch M6x30	Parafuso de cabeça cilíndrica flangeada com sextavado interno M6x30	Tornillo TCEIF M6x30	スクリュー TCEIF M6x30	2
13	77157253B	Vite TCEIF M8x25	TCEIF M8x25 screw	Vis TCHC M8x25	Zylinderschraube mit Innensechskant und Flansch M8x25	Parafuso de cabeça cilíndrica flangeada com sextavado interno M8x25	Tornillo TCEIF M8x25	スクリュー TCEIF M8x25	4